

#1. STEERER TUBE PREPARATION.

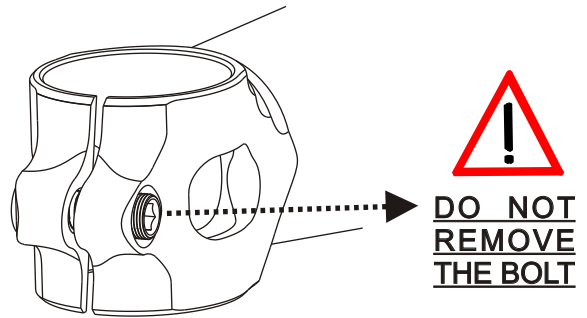

#2. STEERER TUBE INSTALLATION.

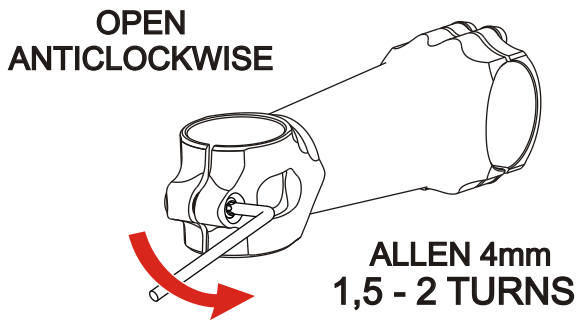
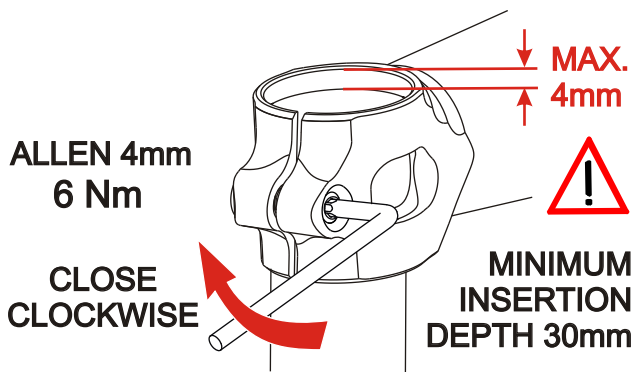

#3. REMOVE THE FACE PLATE.

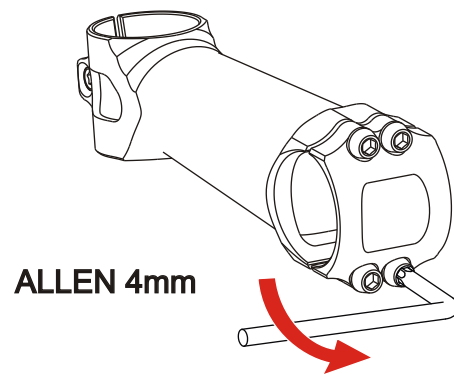

#4. FACE PLATE PREPARATION.

Apply friction paste to face plate and stem contact surfaces.

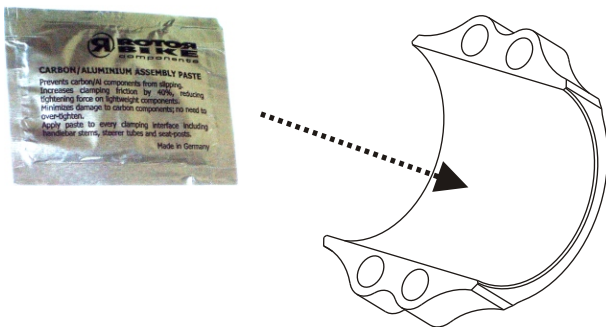

#5. HANDLEBAR INSTALLATION.

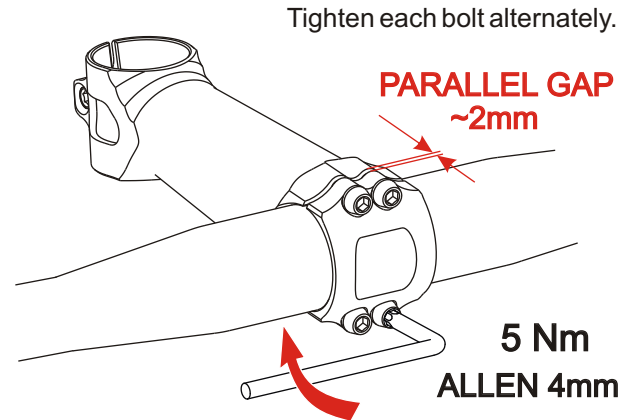

SAFETY WARNING

This owner's manual contains important and useful information regarding the proper installation, operation, care, and maintenance of your ROTOR™ product. Carefully read, follow and understand the instructions given in this manual. You should keep this manual in a safe place for future reference. Do not perform any modifications or adjustments that are not outlined in this manual. If you have any doubt whatsoever regarding your ability to service or repair this product, please take your bicycle to a qualified repair shop for the assistance of a professional mechanic.

Incorrect installation or service may impair performance, and could result in a dangerous situation leading to injury or death. Please have this product regularly inspected by a qualified mechanic for any signs of wear. Components that have experienced excessive wear, cracks, deformations or impacts need immediate replacement. Failure to perform maintenance could drastically reduce the service life of your ROTOR S3X stem and reduce its performance. If you have any questions, please contact a professional bike mechanic or your nearest ROTOR™ dealer for additional information, or contact info@rotorbike.com. Caution!: If any instructions within this User Manual are contrary to the instructions given by the manufacturer of your handlebar, fork, frame etc, contact their service department to explain your plan and request their approval.

MAINTENANCE

Inspect your ROTOR S3X stem for cracks and serious scratches, looseness, damage or weakness before each ride, and after every fall or crash. If any of the preceding conditions are present, do not use your ROTOR S3X stem until it has been repaired or replaced.

WARNING: Continuing to use damaged parts may lead to loss of control of the bicycle and cause injury or death.

It is the product users' responsibility to examine the product on a regular basis to determine the need for service or replacement. Cyclist should inspect their bicycle and its components on a regular basis in order to detect damage that may have occurred from normal use and abuse. Check all parts for damage and wear before every use.

ROTOR WARRANTY POLICY:

The ROTOR S3X STEM and its components are guaranteed for 2 YEARS against any manufacturer defects or defective materials. In the event of a warranty defect, ROTOR's sole obligation under this warranty is to repair or replace, at its option, the defective part or product at no charge. Moreover, in some countries, Rotor is obliged to ensure any legal warranty defined by law for the customer's protection.

- Elements subject to wear and breakdowns that the manufacturer is not responsible for, are not covered by this warranty.
- Failures or breakdowns caused by improper use, poor assembly or inadequate maintenance as declared in the instructions or the user manual are not covered by this warranty.
- Always keep your receipt or invoice, this warranty does not cover products whose serial number or identification has been erased, damaged or modified.

These and other instructions for all Rotor Bike Components products are available for download at:
www.rotorbike.com

ROTOR COMPONENTES TECNOLÓGICOS SL - info@rotorbike.com
Pol. Ind. Conmar, C/Miño, 16-18. 28864 Ajalvir, Madrid, Spain. Tel. +34 91 884 3846. Fax: +34 91 884 3865



#1. PREPARACIÓN DEL COLLAR DE DIRECCIÓN.

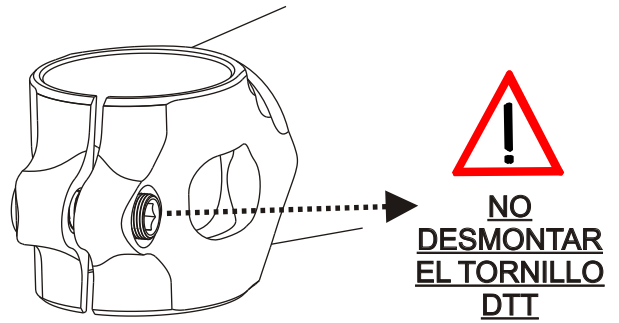
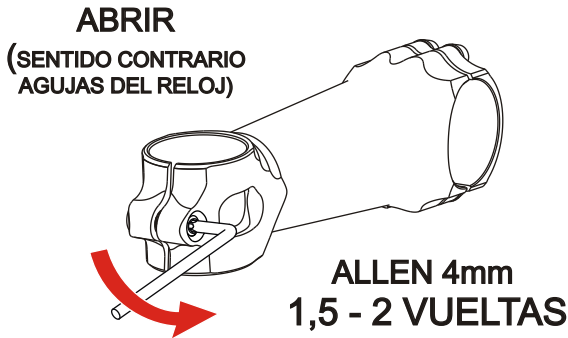

#2. INSTALACIÓN EN EL TUBO DE DIRECCIÓN.

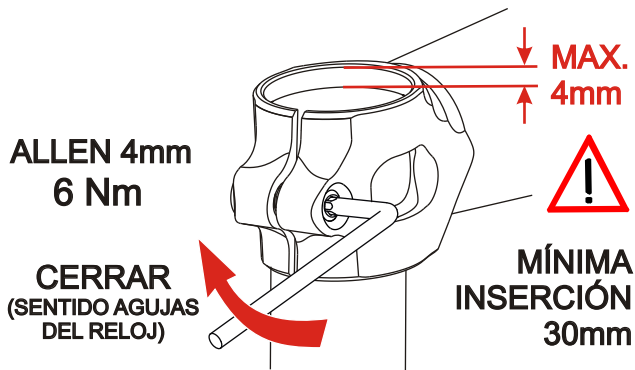

#3. DESMONTAJE DE LA CARETA DE MANILLAR.

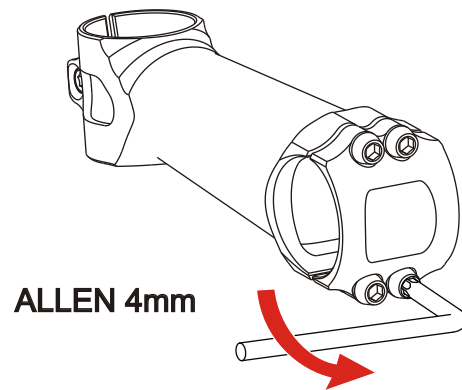

#4. PREPARACIÓN CARETA DE MANILLAR.

Aplique pasta de fricción en las superficies de contacto de manillar y careta.

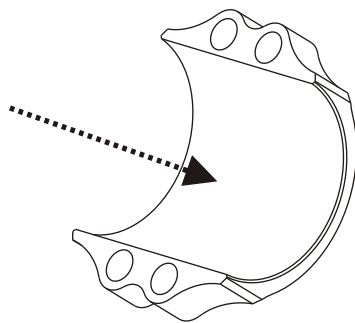

#5. INSTALACIÓN DEL MANILLAR.

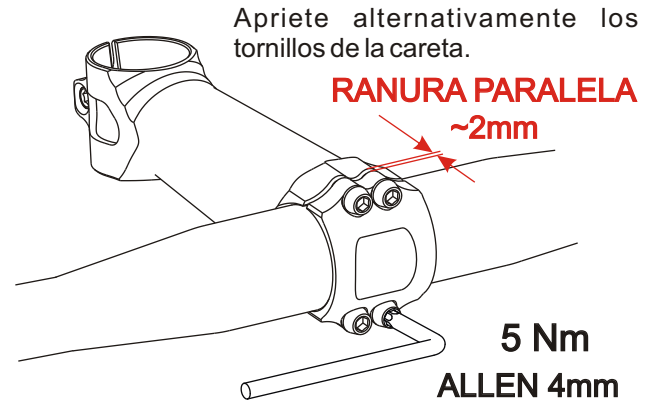

AVISOS DE SEGURIDAD

Este manual contiene información muy útil e importante acerca de la correcta instalación, uso y mantenimiento de su potencia de manillar ROTOR S3X. Debe leer, comprender y seguir cuidadosamente las instrucciones que aparecen en este manual. Mantenga el manual en un lugar seguro para futuras consultas. No realice ninguna modificación o ajuste que no esté explícitamente descrita en este manual. Si tuviera alguna duda sobre su capacidad para llevar a cabo la instalación o mantenimiento, por favor, acuda a un taller cualificado.

Una instalación u operación de mantenimiento incorrecta podría provocar un accidente con resultado de lesiones o incluso la muerte.

Por favor, lleve su bicicleta regularmente a un taller cualificado para inspeccionar cualquier signo de fatiga, rotura, deformación o impacto. En caso que aparezca alguno de ellos, la potencia ha de ser reemplazada inmediatamente.

Si tiene cualquier duda, comuníquela en su punto de venta ROTOR más cercano, o contacte con info@rotorbike.com.

MANTENIMIENTO

Inspeccione su potencia ROTOR S3X en busca de impactos, fisuras, pérdida de piezas o deformaciones antes de cada uso, así como después de cada caída. Si hay presencia de algunas de las circunstancias previamente mencionadas, la potencia ha de ser reemplazada inmediatamente. **ATENCIÓN:** El uso continuado de piezas dañadas anula la garantía y puede ocasionar pérdida de control de la bicicleta, así como daños severos e incluso la muerte.

Es responsabilidad del usuario examinar el producto regularmente para determinar su revisión o sustitución. El ciclista debe inspeccionar la bicicleta, así como sus componentes, con frecuencia para localizar daños producidos por el uso normal o abusivo. Revise, por favor, estos daños después de cada salida.

CONDICIONES DE LA GARANTÍA

- La potencia de manillar ROTOR S3X está garantizada durante 2 años contra cualquier fallo de fabricación o material defectuoso. En el caso de existir alguna avería durante el periodo de garantía, Rotor Componentes Tecnológicos se compromete a reparar o sustituir el componente o producto defectuoso sin cargo para el cliente. Además, en algunos países, Rotor está obligado a asegurar cualquier garantía legal, definida por la ley de cada país, para la protección del usuario.

- Los componentes con una vida útil limitada por el uso y las roturas no achacables a defectos de fabricación no están cubiertas por esta garantía.

- Fallos o roturas causadas por un uso inapropiado, instalación defectuosa o un mantenimiento inadecuado (según se indica en el manual de usuario) no están cubiertos por esta garantía.

- Conserve su factura de compra, pues la necesitará para requerir la ejecución de esta garantía.

Estas y otras instrucciones de componentes ROTOR se encuentran disponibles en:

www.rotorbike.com

ROTOR COMPONENTES TECNOLÓGICOS SL - info@rotorbike.com

Pol. Ind. Conmar, C/Miño, 16-18. 28864 Ajalvir, Madrid, Spain. Tel. +34 91 884 3846. Fax: +34 91 884 3865

